



FRANCE METALLIZING
36, rue Charron
93300 AUBERVILLIERS

Tel : 43 52 29 78
Télex : 270 105 F A 536

CATALOGUE N° 891



Fonderie de réputation notoire, **FM** vous présente sa gamme de figurines de collection sous les références :

FM et VS : dessins et gravures de **Pedro SUAREZ VASQUEZ**
GV : " " **Gérald VANOT**

Nous vous rappelons que les séries :

400	correspondent à une échelle	1/43	ème	
500	"	"	1/32	ème
800	"	"	1/24	ème
900	"	"	1/20	ème

Nous espérons que vous trouverez dans notre gamme les figurines que vous recherchez et qu'elles vous apporteront le plaisir que vous en attendez .



FM 501 - CAROLINGIEN PORTE ETENDARD

Famille de souverains de l'Empire Franc. Ils succèdent aux Mérovingiens (751) avec Pépin le Bref. Plus tard en 800 Charlemagne fait renaître l'Empire d'Occident et la dynastie Carolingienne atteint son apogée.

FM 502 - CHARLES QUINT (1500-1558)

Roi d'Espagne et Empereur Germanique. Ses domaines firent de lui l'ennemi des rois de France. Il eut avec François Ier une lutte de plus de trente ans marquée surtout par la bataille de Pavie d'ou il sortit vainqueur. Il abdique en 1555 et un an plus tard se retire dans un monastère.

FM 517 - GASTON FEBUS (1331-1391)

Gaston III, Comte de FOIX-BEARN, surnommé Fébus en raison de sa chevelure blonde. Prend la succession de son père à l'age de 12 ans et devient le plus grand rival du Comte d'Armagnac. Il eut à Orthez une cour fastueuse.

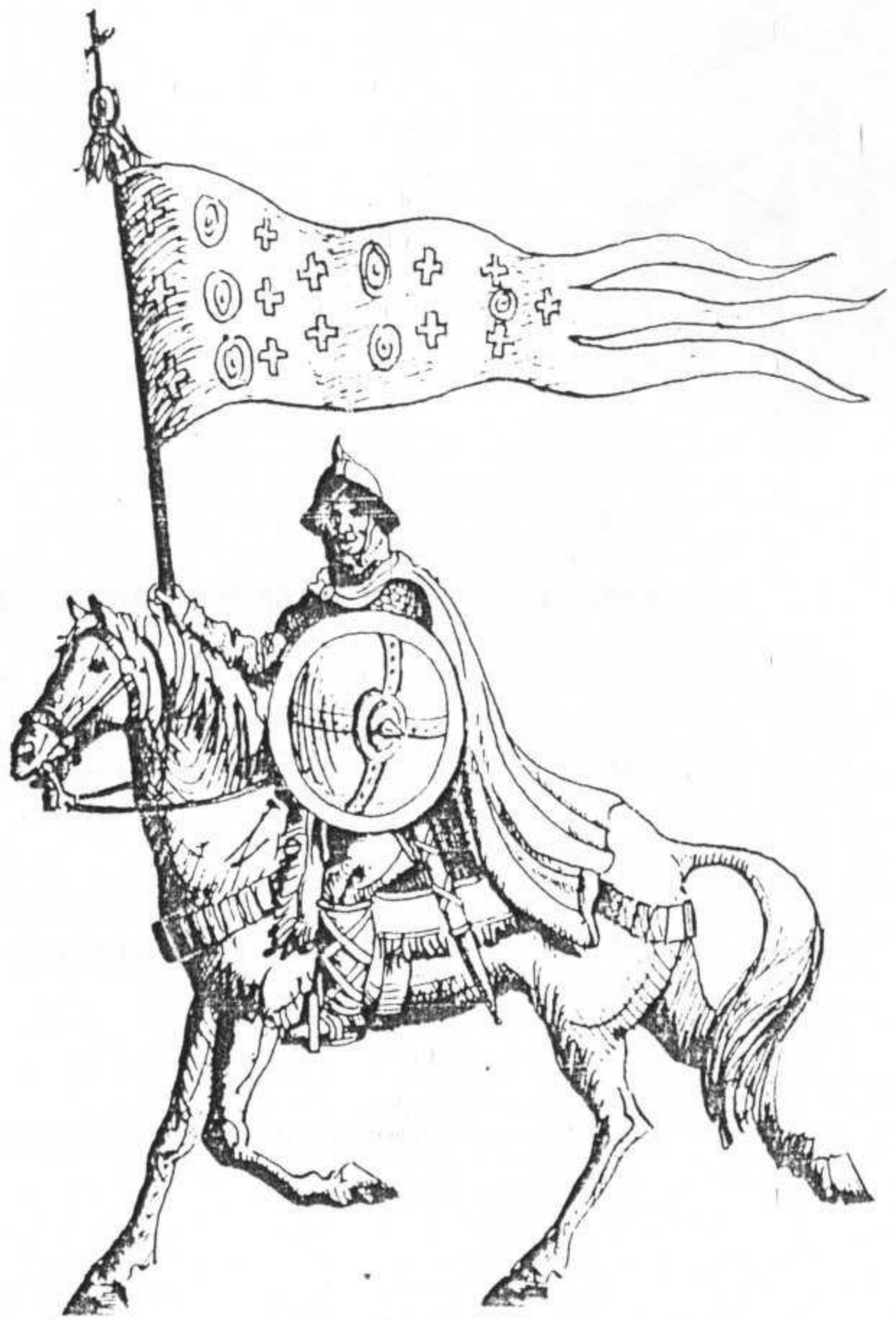

FM 501



FM517



FM 502



FM 511 - VOLONTAIRE CANTABRE 1745 ANCIEN REGIME

FM 512 - DRAGON DES VOLONTAIRES DE SAXE 1745

FM 513 - HUSSARD DE RATTZKY 1720

FM 518 - TIMBALIER DES GENDARMES ECOSSAIS



FM511



FM512



FM513



FM518



FM 503 - LANCIER DE LA GARDE A CHEVAL (Second Empire)

FM 504 - LANCIER DE LA GARDE A PIED (Second Empire)

FM 505 - DRAGON DE L'IMPERATRICE (Second Empire)



FM 503



FM 504



FM 505



- FM 506 - CENT GARDE TENUE DE SALON 1860 (Second Empire)

- FM 507 - CENT GARDE CAVALIER A PIED 1860 (Second Empire)

- FM 508 - CENT GARDE CAVALIER A CHEVAL 1860 (Second Empire)

- FM 509 - CENT GARDE TROMPETTE A PIED 1860 (Second Empire)

- FM 510 - CENT GARDE TROMPETTE A CHEVAL 1860 (Second Empire)



FM 506



FM 507



FM 508



FM 509



FM 510



FM 514 - COUPLE BEARNAIS 19ème SIECLE

FM 514 a - LE BEARNAIS

FM 514 b - LA BEARNAISE



FM 514



FM 801 - TROMPETTE DES GUIDES DE LA GARDE 1858

FM 802 - OFFICIER DES CHASSEURS D'AFRIQUE 1854



FM 802



FM 801



FM 515 - CANON 75 MODELE 1897

FM 516 - SERVANTS D'ARTILLERIE 1914
FM 516 A Servant
FM 516 B Servant
FM 516 C Servant
FM 517 D Servant

FM 519 - CAISSON DU CANON DE 75 MODELE 1897

CANON DE 75 (Modèle 1897)

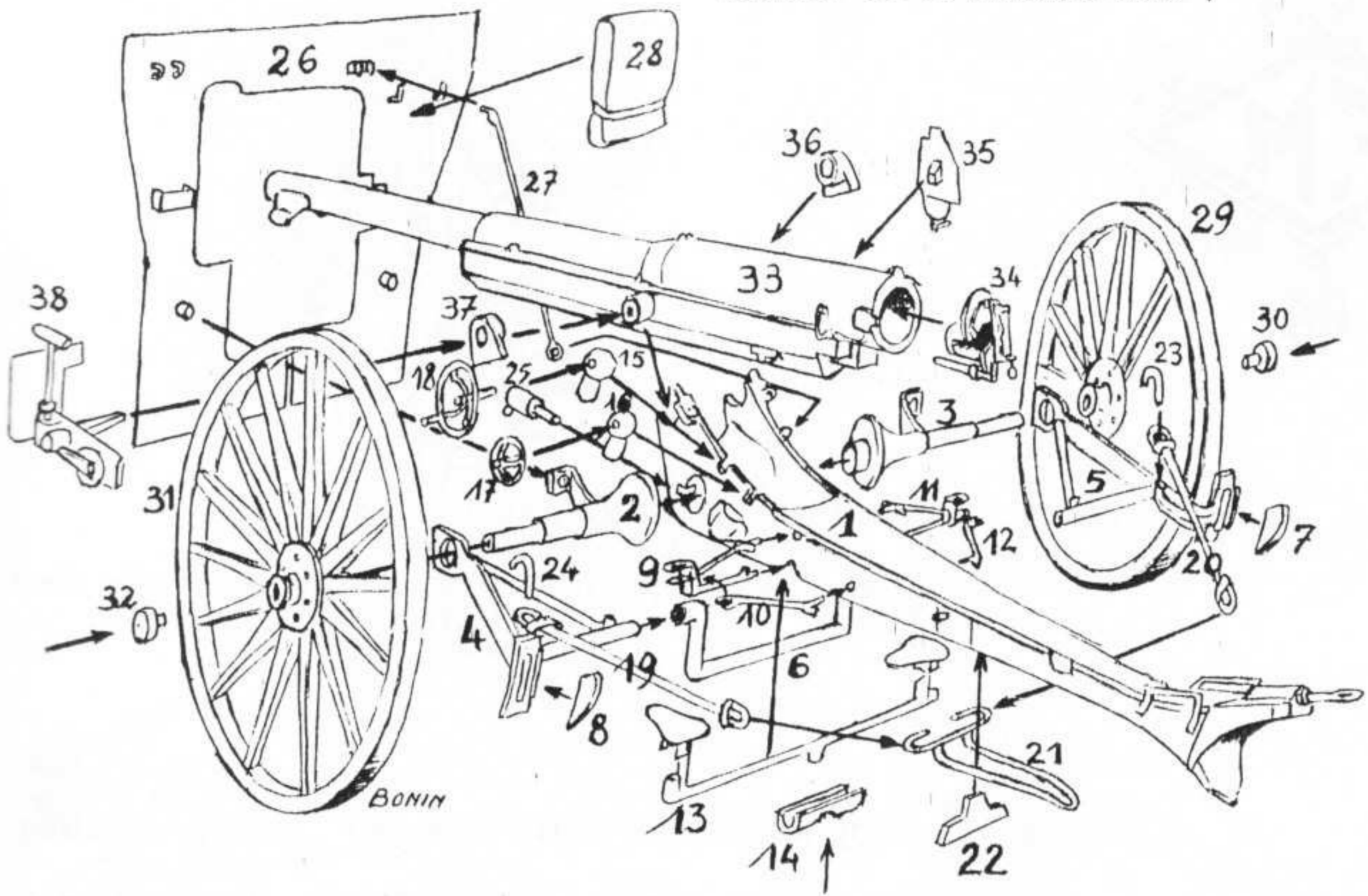

FM 515.

CAISSON DU CANON DE 75 (modèle 1897)

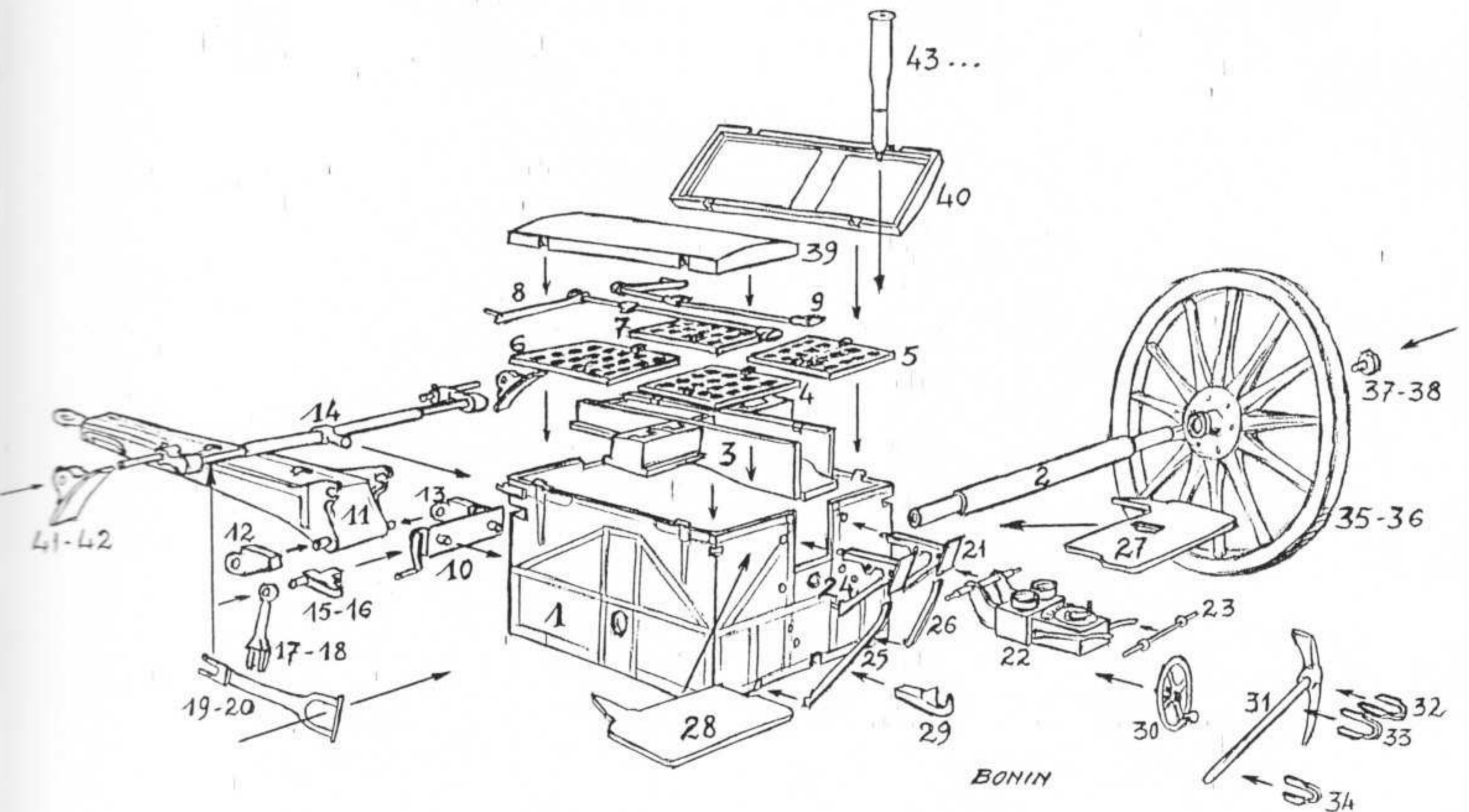

FM 519



GV 529 - CYRANO DE BERGERAC

C'est un roc, c'est un pic, c'est un cap que dis-je c'est une Figurine !!!...

GV 530 - MOUSQUETAIRE DU ROY ET GENTIL HOMME

Ils ont noms : Athos , Portos, Aramis, d'Artagnan ...
De duels en chevauchées ils ont écrit au fil de leurs épées l'histoire parvenue jusqu'à nous pour remplir nos rêves d'enfants assoiffés d'aventure.



GV 529

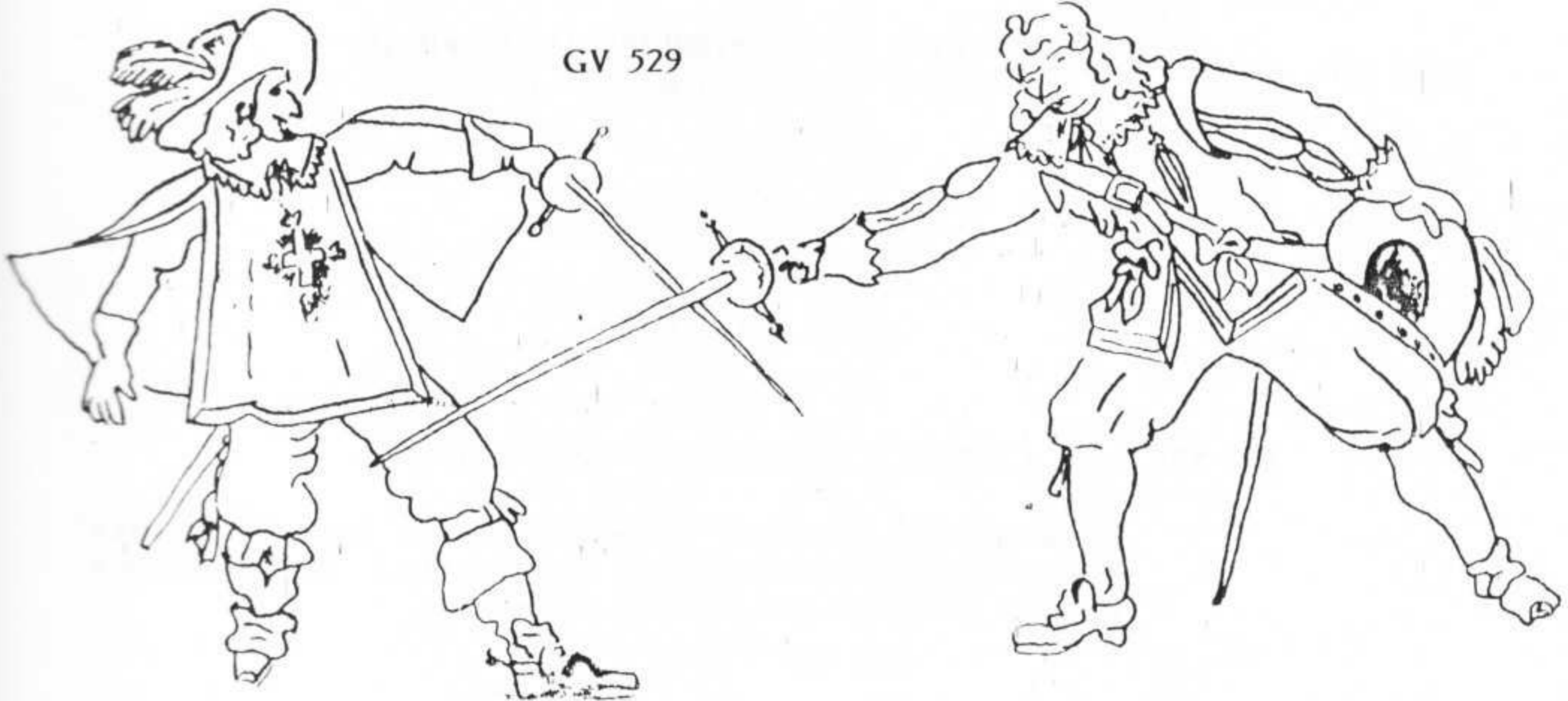

GV 530



- GV 513 - OFFICIER DU ROY BLEU
- GV 505 - GRENADIER DU ROY BLEU
- GV 519 - FUSILIER DU ROY BLEU

TROUPE DE MAXIMILIEN DE BAVIERE
EPOQUE GUERRE DE SEPT ANS

- GV 531 - CHAISE A PORTEURS - 18ème SIECLE

Probablement l'ancêtre de nos taxis, de couleurs tendres aux décors somptueux, il transportaient Belles Dames et Jolis Messieurs par les rues de la ville.



GV 505



GV 513



GV 519

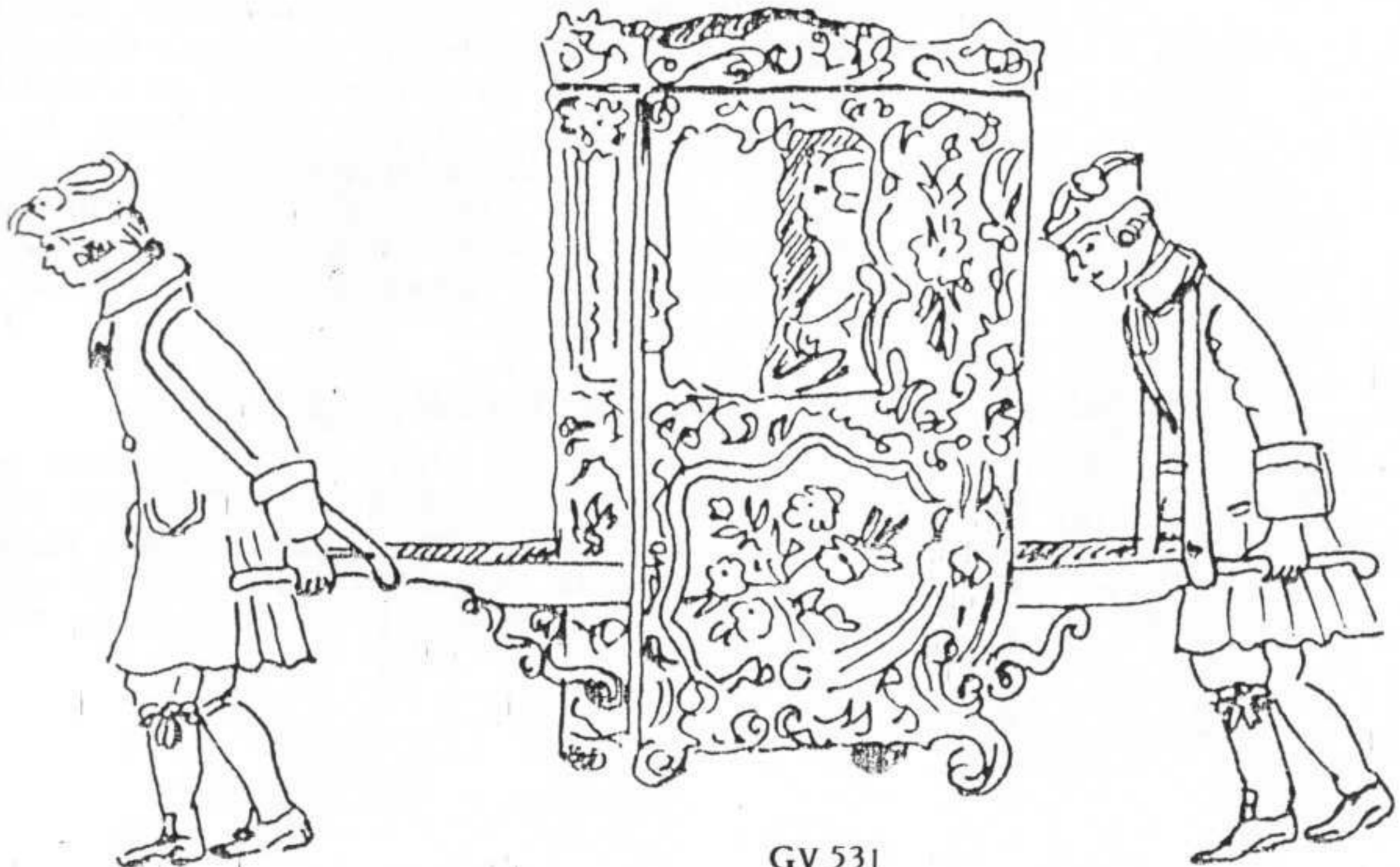

GV 531

**GV 501 - Mr LE CHEVALIER FRANCOIS-ATHANASE
CHARETTE DE LA CONTRIE**

Né le 21 Avril 1763 à Couffé au manoir de la Contrie en pays de NANTES, ancien officier de Marine dans la "Royale". Sa bravoure insolente, sa tenacité chevaleresque et son goût du panache lui vaudrons le surnom de "ROI DE LA VENDEE". Traqué, blessé il sera fait prisonnier et tombera sous les balles d'un peloton d'exécution le 29 Mars 1796 sur la place de VIARMES à NANTES. Fidèle à son serment "Pour dieu, le roi, la patrie".

GV 526 - Mr HENRI DE LA ROCHEJAQUELEIN

Né le 30 Août 1772 au château de la DURBELIERE Paroisse de SAINT AUBIN DE BAUBIGNE, il servira au Régiment de Royale Pologne sous les ordres de son père qui en est Colonel. Il prend la tête des Combattants de sa région le 12 Avril 1793 auquel il s'adresse en ces termes "Si j'avance suivez moi, si je recule tuez moi, si je meurs vengez moi". Il mourra sous les balles dans la région de Cholet le 28 Janvier 1794, il n'avait que 21 ans.

GV 536 - JEAN NICOLAS STOFFLET

Fils de paysan Lorrain né à BERTHELEMONT LES BEAUGEMONT près de LUNEVILLE en 1750. Il est garde-chasse au château de MAULEVRIER en ANJOU quand les paysans lui demande d'être leur chef. Il meurt en brave à ANGERS le 25 Février 1796, fusillé sur la place du champs de Mars en prononçant au peuple qui l'entoure ces dernières paroles " Je vais vous apprendre qu'un Général VENDEEN n'a pas peur des balles".

GV 527 - JACQUES CATHELINÉAU

Né au PIN-EN MAUGES, Maine et Loire, d'une famille de Maçons le 5 Janvier 1759, cet Humble Voiturier, Sacristain de son village deviendra Généralissime de l'armée Catholique et Royale ou il y gagnera le surnom de "SAINT de L'ANJOU" Blessé mortellement dans l'attaque de NANTES le 29 Juin 1793 il meurt le 14 Juillet à Florent le Vieil. Napoléon notera dans ses mémoires " Cathelineau avait reçu de la nature les premières qualités d'un homme de guerre : l'inspiration de ne jamais laisser se reposer ni les vainqueurs, ni les vaincus ".

GV 547 - MARIE PIERRE LOUIS COMTE DE FROTTE

Né à ALENCON le 5 Août 1766 il est Lieutenant au REGIMENT COLONEL GENERAL INFANTERIE au début de la Révolution. Emigré en 1791 il combat dans l'armée des Princes. Il soulève la NORMANDIE en 1795. Il meurt le 18 Février 1800 en poussant un dernier cri de "VIVE LE ROI".



GV 501



GV 526

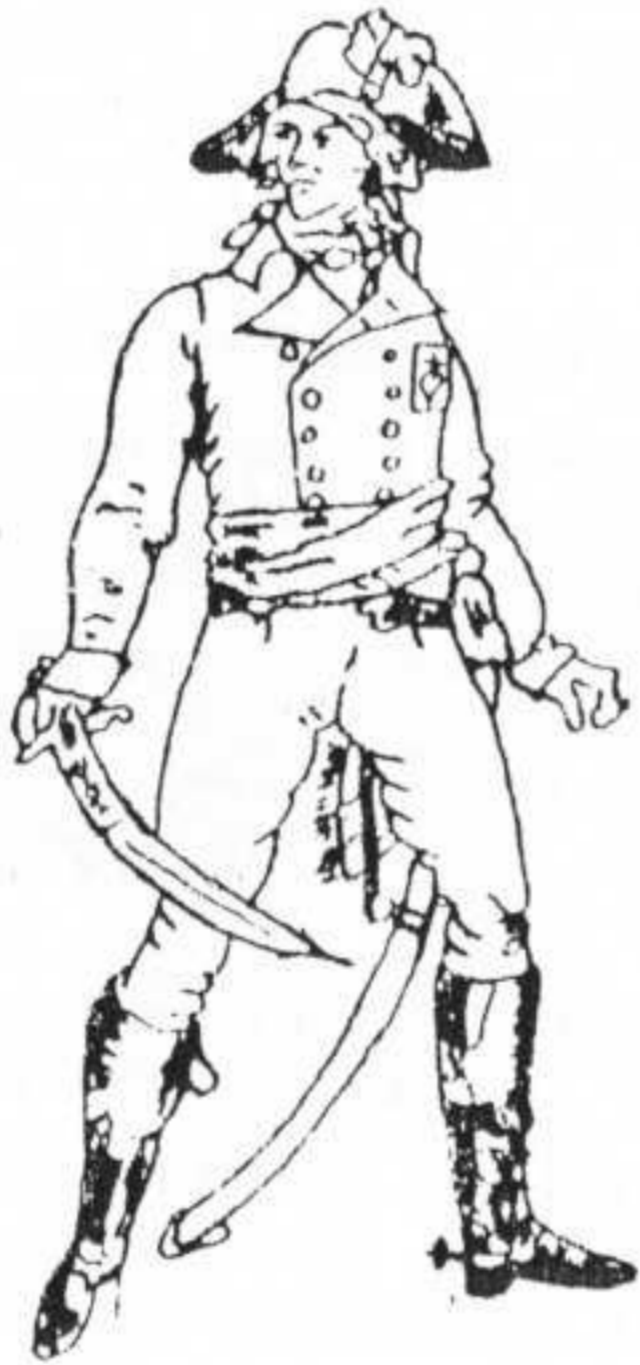

GV 536



GV 527



GV 547

GV 558 - GEORGES CADOUDAL

Né en 1771 à KERLEANO paroisse de BRECH près d'AURAY
C'était un véritable colosse à la force Herculéenne.
NAPOLEON dira de lui " C'est une lame de fer ".
Ses compagnons lui donnent le Sobriquet biblique de "GEDEON"
Traqué par FOUCHE il est arrêté le 9 Mars 1804, condamné
à mort le 9 Juin avec ses compagnons il sera guillotiné.
Avec lui s'éteint la Chouannerie.

GV 559 - MAURICE LOUIS GIGOST D'ELBEE

Né à DRESDE en SAXE en 1752. Lieutenant de Cavalerie
au 5ème Régiment de CHEVAU-LEGERS, chevalier de
SAINT-LOUIS, il sert la France jusqu'en 1783. Il vit retiré
à SAINT MARTIN-DE-BEAUPREAU lorsqu'éclate l'INSUR-
RECTION. D'une profonde piété il en inspire surtout par
son enthousiaste confiance et sa bravoure répétant sans
cesse à ses Soldats " Mes enfants, la providence nous
donnera la Victoire ", ce qui lui vaut le surnom de "PERE
LA PROVIDENCE ". Blessé grièvement à la bataille de
CHOLET le 17 Octobre 1793, il sera fait prisonnier quelques
mois plus tard, et fusillé le 7 Janvier 1794, demi mourant,
assis dans un fauteuil.

GV 535 - DOMINIQUE DERRUDER

Petit tambour de la République de la 3ème Compagnie
de la 35ème Division de Gendarmerie, voyant son père
tué au combat de Fougereux, il bondit sur le meurtrier
pistolet en main, le tue et revient battre la charge en
tête du bataillon jusqu'à la Victoire.
La Convention adoptera ce petit brave de 14 ans et le
fera élever aux frais de la NATION.

**GV 561 - PIERRE GUILLEMOT DIT LE "ROI DE BIGNAN"
LIEUTENANT DE CADOUDAL**

Né au village de KER-DALL en 1759 il était fermier
de son état. Il sera pris le 31 Décembre 1804, condamné
à mort et exécuté le 4 Janvier 1805.

GV 570 - LOUIS MARIE DE SALGUES - MARQUIS DE LESCURE

Né à PARIS le 15 Octobre 1766, il sera pour ses soldats
le "SAINT DU POITOU". Mortellement blessé à la bataille
de la Tremblaye le 15 Octobre 1793, il meurt le 4 Novembre
après une longue agonie.



GV 558



GV 559



d'opra Job

GV 535



GV 561



GV 570



GV 528 - CHOUAN AVEC CHOUETTE

Le nom de Chouan est une déformation de Chat-Huant dont les combattants imitaient le cri pour se rallier entre eux la nuit.

L'appellation de Chouan est spécifique aux combattants du Nord de la Loire appelés aussi Chouan de la petite Vendée ou " Marches à terre " .

GV 540 - ESCARMOUCHES EN VENDEE
541 -

Ces combattants de la VENDEE prennent les armes contre la République qui les a blessé dans leur conscience religieuse en persécutant leurs prêtres. Ignorant tout de l'art de la guerre, ils suivront les nobles auxquels ils ont demandé d'être leurs chefs, combattant avec tout le courage que donne la conviction en leur foi inébranlable qui les porte pour " Dieu le Roi et la Patrie."



GV 528

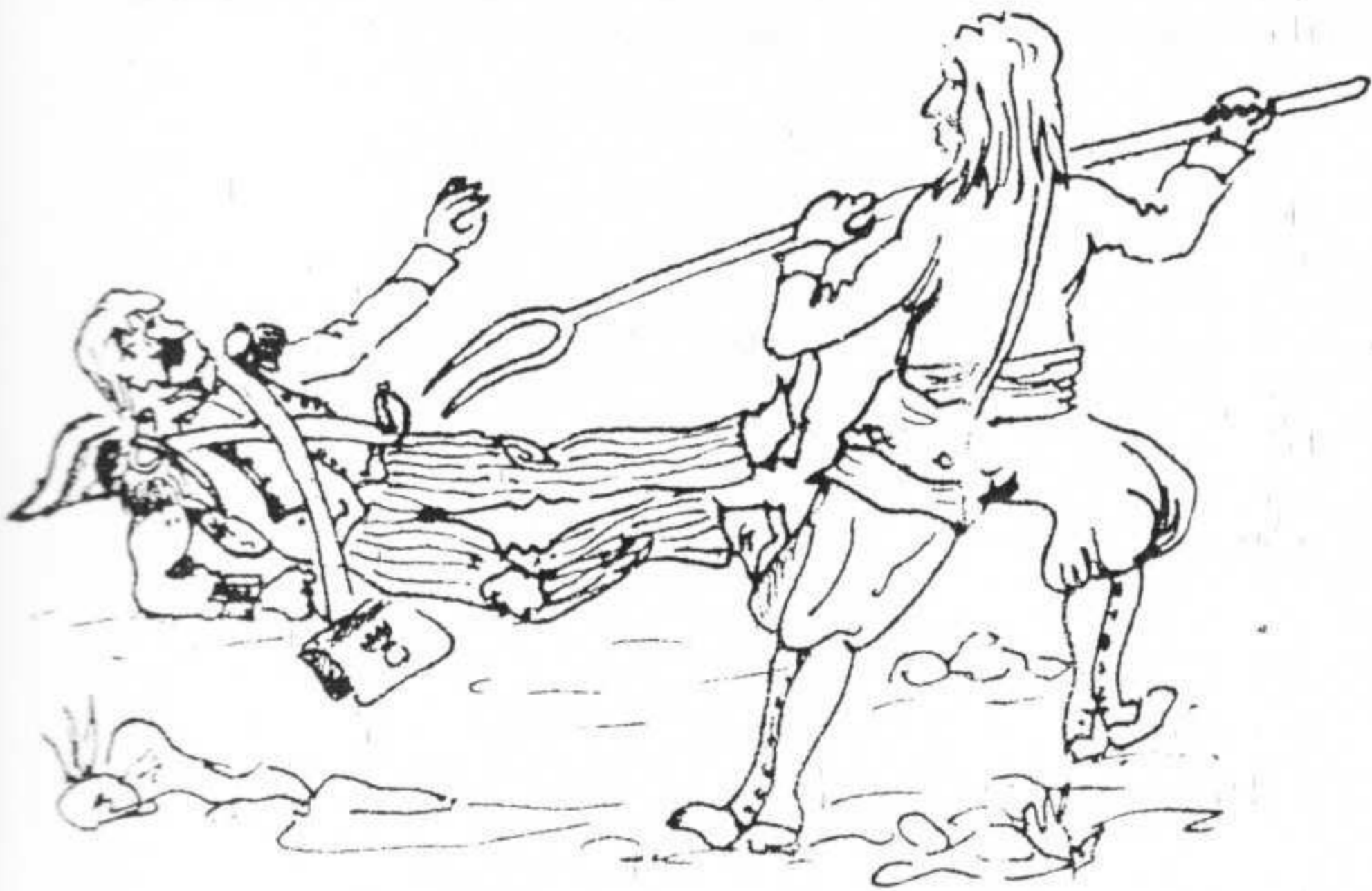

GV 540



GV 541



GV 548 - Mme CELESTE DE BULKELEY

Cette amazone de charme, au caractère guerrier, née TALOUR DE LA CATERIE fut mariée quatre fois. Elle y gagna le surnom de "GAILLARDE AUX QUATRE MARIS". Elle restera quelques temps avec Mr de CHARETTE et participa activement aux combats.



GV 548



GV 578 - ETENDARD DE LA ROCHEJAQUELEIN

Déployé pour la première fois en Avril 1793, il demeura à l'armée d'Anjou et du Haut Poitou jusqu'au 29 Janvier 1794 jour de la mort de Mr HENRI, puis passa à Monsieur DE CHARETTE. Déposé au Ministère de la guerre en 1814 par ordre de LOUIS XVIII, il fut confié à Louis de LAROCHE JAQUELEIN qui le brandit au combat des Mathes le 4 Juillet 1815 ou il fut tué à son tour. Recueilli sur le champ de bataille, puis remis au 3ème de LAROCHEJAQUELEIN Le Général Comte AUGUSTE qui le confia à son neveu en 1832, avant de partir pour l'exil. Le prestigieux Etendard fut sorti une dernière fois en Août 1883 lors des obsèques du Comte de CHAMBORD. Il repose maintenant dans le berceau familial.

GV 579 - ETENDARD DE LA PAROISSE DE LA VERRIE

Ce drapeau a fait toutes les campagnes de 1793 à la suite du Capitaine de la Paroisse GRAVELLEAU. Son propriétaire en fit don à Monsieur BOURGEOIS député de la Vendée.

GV 577 - J GARREAU - PORTE FANION DE LA COMPAGNIE DU PUY SAINT BONNET

Il sert comme Lieutenant à la division de CHOLET, commandée par Jacques de la BERAUDIERE, puis à l'armée d'Anjou sous les ordres de BONCHAMPS, d'ELBEE et LAROCHE JAQUELEIN de 1793 à 1794, de STOFFLET en 1795, d'AUTICHAMP à partir de 1796.

Il reçoit l'ordre du Lys en 1814 des mains du Lieutenant Général SERPINAUD au nom du ROI.



GV 578



GV 579



GV 577



VS 501 - PAYNEAU DIT " LA RUINE "
TAMBOUR DE LA GRANDE ARMEE
CATHOLIQUE ET ROYALE

Battant sur une caisse prise à l'ennemi, il marchait en tête de ses compagnons pour les menés à la bataille et les faisait danser lors des veillées, noces, et banquets.



VS 501



GV 521 - LEGIONNAIRE 1832 - 1835

Conquête de l'Algérie, le légionnaire est déjà de tous les combats, marchant de son pas lent il écrit l'histoire avec le sang versé.

GV 546 - LEGIONNAIRE EN ESPAGNE

Prêté à l'Espagne par la France dans le conflit Carlisle ils se retrouvent livrés à eux même, l'Espagne estime que ce Régiment appartient à la France qui doit en assurer leur entretien et la France estime que l'Espagne doit y pourvoir du fait qu'elle bénéficie du service de ce corps prestigieux.

C'est à ce dilemme que l'on doit de les voir figurer dans ce curieux uniforme agrémenté de pièces vestimentaires locales, berêt, espadrilles, inhabituels dans l'effet militaire courant, propre à ce corps.

GV 575 - POMPIER DE GUEMAR 1830

L'Alsace, tantôt Française tantôt Allemande à permis ce curieux mélange dans les tenues des pompiers régionaux utilisant les effets des uns et des autres.



GV 546



disegni: P. Benigni

GV 521



GV 575



GV 550 - CHASSEUR D'AFRIQUE 1858 - 1870

Régiment ayant participé à la conquête d'Afrique

GV 551 - SPAHIS 1845 - 1899 OFFICIER INDIGENE

Les officiers indigènes portaient la tenue Arabe traditionnelle
Leurs chevaux étaient également équipés de harnachement
Arabe.

GV 566 - CACOLET 1859

Cette mule équipée d'un bat avec deux sièges ou deux
brancard fixés latéralement, appelé "Cacolet" servait
au transport des blessés durant la campagne d'Italie. Elle
pouvait passer là où les ambulances traditionnelles n'avaient
pas accès par les chemins escarpés de montagne.



GV 550



GV 551



GV 566



POMPIERS DE PARIS 1865 - TENUE DE FEU

GV 567 - Les Soldats du feu du Second Empire
GV 568
GV 569

GV 580 - GARDE CIVIQUE 1848

Crée le 24 Mars 1848, dissoute le 15 Mai de la même année est remplacé par la Garde Républicaine parisienne.



GV 567



GV 568



GV 569



GV 580

d'après Eugène LELIEPVRE



GV 549 - NOUBA DU 1er REGIMENT DE TIRAILLEURS ALGERIENS
1886 - 1910

Il s'agit d'instruments locaux. La nouba composée d'instrumentistes utilisant des instruments typiques était une fanfare de tradition qui n'avait rien de réglementaire. La composition pouvait varier selon les régions. Seul les clairons et tambours étaient réglementaires et se joignaient à l'ensemble.

Une nouba type peut se composer comme suit :

- | | | | |
|--------|---|-----------|--------------------------------|
| GV 549 | A | 1 Tambour | |
| " | " | B | 1 Tambour nègre |
| " | " | C | 1 Tebel ou grosse caisse Arabe |
| " | " | D | 1 Derboukas double |
| " | " | E | 1 Cymbale |
| " | " | F | 4 Reïtas ou flûtes Arabes |
| " | " | G | 2 Bendeïrs ou tambourins |
| " | " | H | 1 Karbakous ou cuillères |
| " | " | I | 1 Clairon |
| " | " | J | 1 Porte fanion |
| " | " | K | Hommes de troupe |

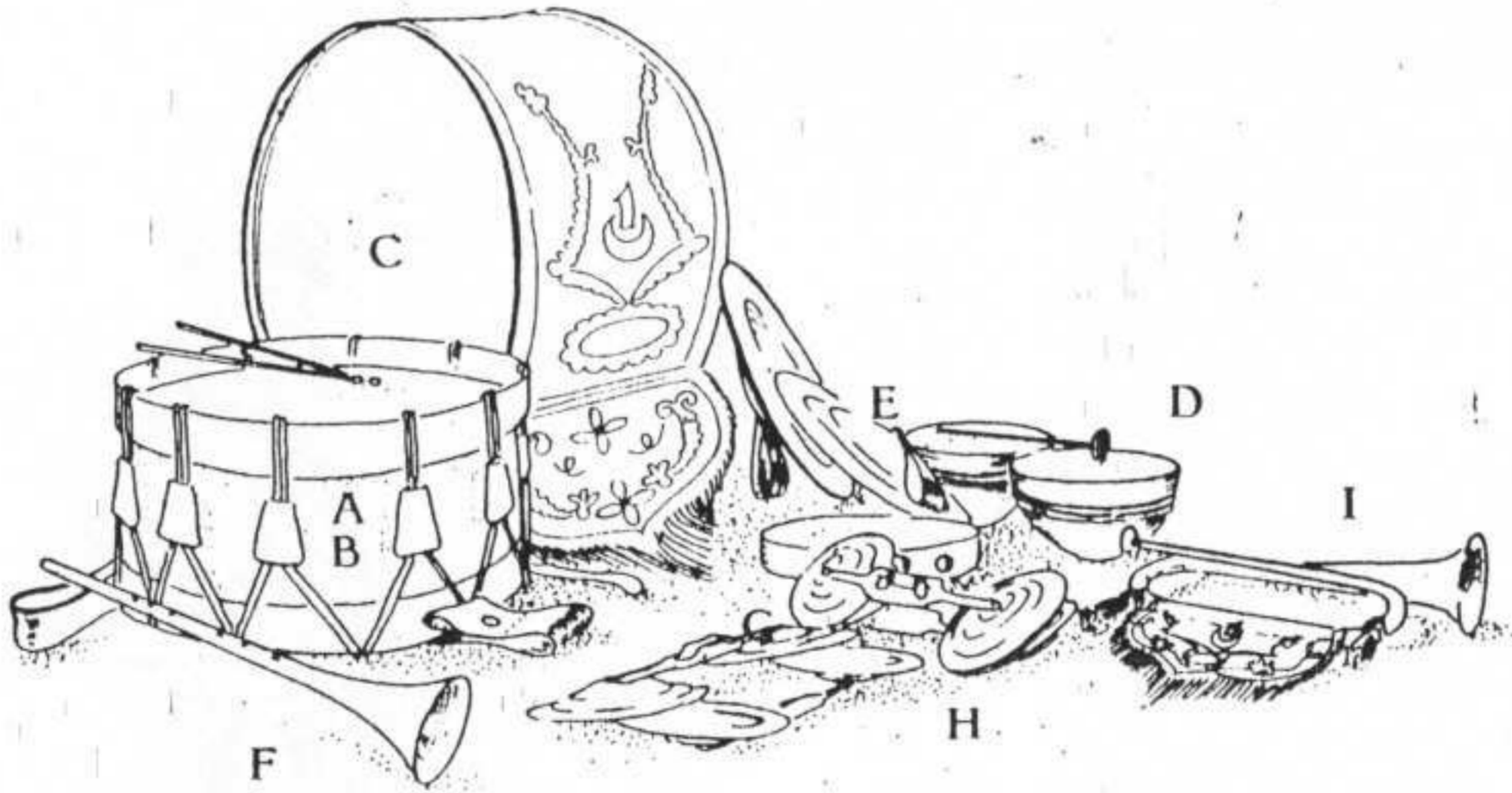

GV 572 - BRIGADIER DE GENDARMERIE 1885 - 1889

C'est la tenue classique du gendarme immortalisé sous le sobriquet de "PENDORE "



GV 549



GV 572



GV 511 - POILU 1914

Nos vaillants Soldats de la Grande Guerre en tenue de mobilisation.

GV 512 - POILU 1916

Le même poilu après l'instauration de la fameuse tenue bleu horizon.

GV 560 - GARDE VOIE 1918

Le corps des Gardes Voies corporatif était composé de ceux qui ne pouvaient être envoyés au front. Ils avaient la fonction d'assurer la surveillance de réseaux ferrés.

GV 564 - SAPEUR DU GENIE 1915

Ce corps spécialisé dans les ouvrages de guerre avait la charge de préparer le terrain pour le passage des troupes, d'établir les fortifications etc
Il est composé d'hommes de tous les corps de métiers nécessaire à remplir cette tâche délicate.

GV 565 - DRAGON 1914 - CAVALIER TENUE DE CAMPAGNE

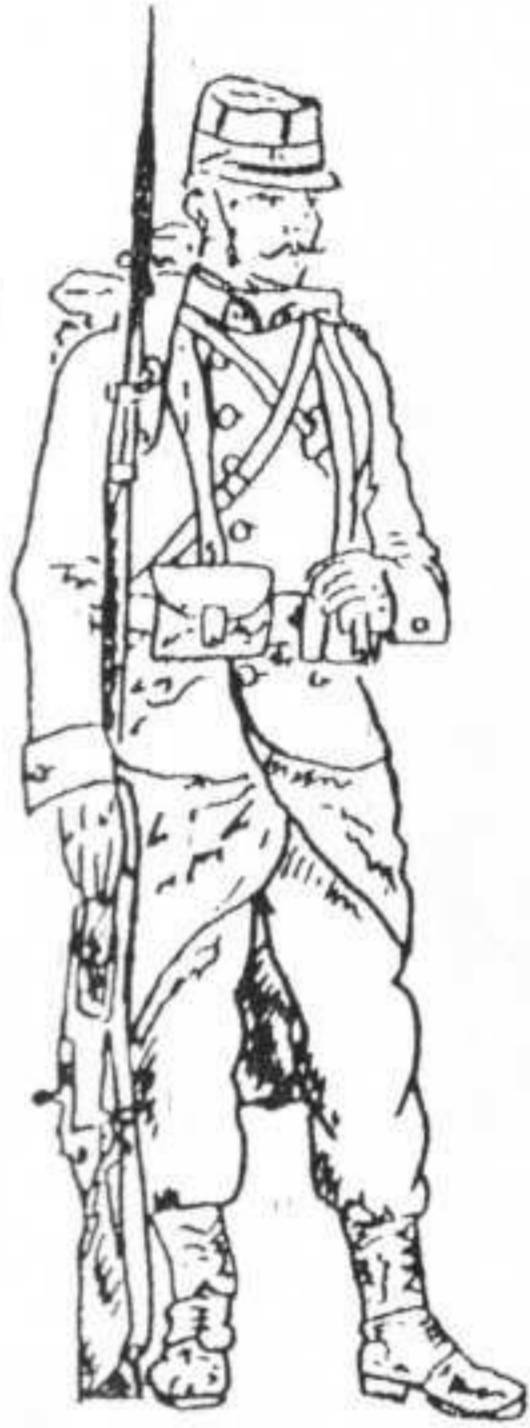

GV 511

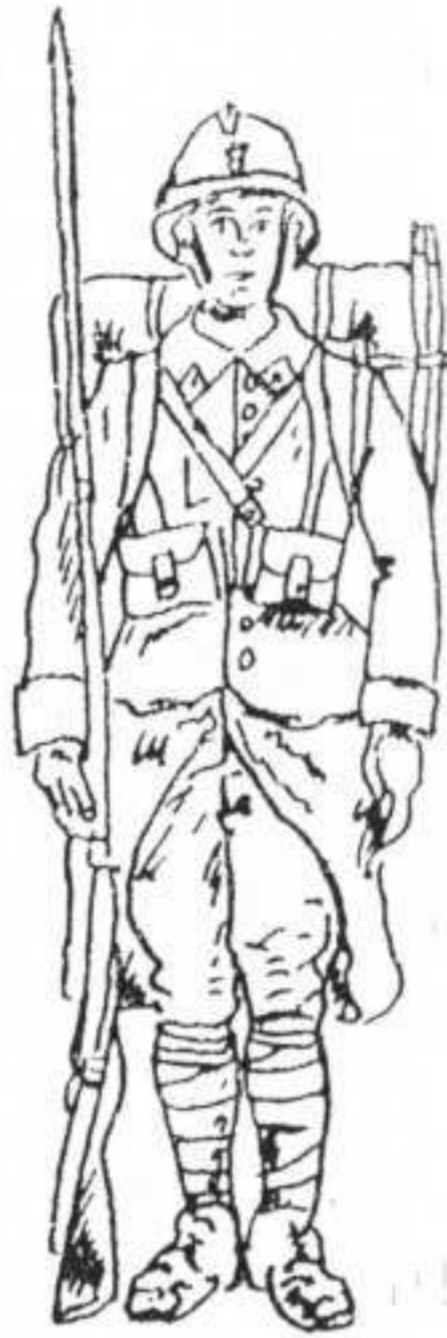

GV 512



GV 560



GV 564



GV 565



VS 502 - LA COMEDIA DEL L'ARTE

Ainsi appelée, car elle était jouée par des acteurs professionnels (arte = Métier) et non par des amateurs comme cela était le cas jusqu'à la fin du XVI^{ème} siècle.

C'est l'aspect le plus original de l'art théâtral Italien.

Quand l'inspiration était défaillante, l'acteur s'en sortait par une pirouette ou par un lazzo, par une simple mimique bouffonne, par un jeu de mots ou plus rarement par une amorce de dialogue fondée sur l'équivoque.

Le fait d'incarner toujours le même personnage n'était pas d'un maigre secours pour qui manquait de fantaisie. Pantalón représentait le vieux et ridicule marchand Vénitien. Le pédant docteur BALLANZONE venait de Bologne illustre par son université.

Les Zanni, ces serviteurs voués à la langue bien pendue étaient presque tous de Bergame.

Naples donna le bossu Polichinelle etc

- VS 502 A Scaramouche
- VS 502 B Turlupin
- VS 503 C Arlequin
- VS 502 D Polichinelle
- VS 502 E Zanni
- VS 502 F Le Docteur
- VS 502 G Pantalón



Le Docteur



Pantalon



Scaramouche



Zanni



Arlequin



Polichinelle



Turlupin



VS 503 - LES PIRATES

VS 503 A Edward Teach, né à Bristol, dit "Black Beard" car sa barbe noire lui montait jusqu'aux yeux et couvrait sa poitrine, se fit pirate en 1716 (les jours de combat, il attachait dans son chapeau deux mèches allumées qui lui pendaient de chaque côté du visage). Il hantait les côtes de Caroline, pillant, violant et assassinant (avec d'autant plus d'assurance qu'il avait mis l'administration locale dans ses intérêts). Pourchassé (la mer étant rouge de sang à l'entour du bateau), Teach périt à l'issue d'un combat où il reçut 25 blessures, et sa tête coupée fut dressée en figure de proue par son vainqueur.

VS 503 B Barberousse, d'origine grecque et convertis à l'Islam, les frères Barberousse symbolisent à eux seuls la puissance barbaresque dans la première moitié du XVIème siècle. Kaïr-al-Din, successeur de son frère Ahrug, grand amiral et politicien génial, reste toute sa vie lié au Sultan de Constantinople Soliman II le Magnifique. Il frappe au coeur même de la chrétienté en conduisant sa flotte vers Rome, capturant hommes et richesses. Il vainc l'Armada de Charles Quint, les flottes vénitienne et espagnole, impose la totale domination ottomane en Méditerranée. (A la fin de sa vie, il entretient dees relations amicales avec François Ier).

VS 503 C John Rackam, connu sous le nom de Calico Jack à cause de ses vêtements de coton brillant, il devint le fléau des Antilles et lia son sort à ceux de deux femmes-pirates, Ann Bonny et Mary Read. Mais en 1720, son navire ancré près de la côte de Jamaïque fut surpris par un sloop de la Navy. Ivre-mort, Rackam se cacha dans la cale et fut capturé et pendu. Anne Bonny lui déclara (comme il allait à la mort) "Si vous aviez combattu comme un homme, vous ne vous verriez pas pendu comme un chien". Le personnage de John Rackam à inspiré Hergé pour " Le Trésor de Rackam le Rouge"

VS 503 D Mary Read, Mary était née en dehors du mariage, en Angleterre. Sa mère la deguisa en garçon (dès sa naissance), la faisant passer pour son fils mort. Mary entra au service du roi, devint mousse, fantassin, dragon, puis marin sur un navire Hollandais qui fut capturé par John Rackam. Elle signa alors son engagement avec les pirates, devint l'amie d'Ann Bonny et tous trois firent des ravages dans les Caraïbes jusqu'en 1720, où elles se battirent commes des lionnes pour sauver Rackam et son équipage en pleine beuverie. Condamnée à mort, Mary mourut de fièvre en prison où (comme Ann Bonny) elle attendait d'accoucher avant d'être exécutée.



Rackam le Rouge



Black Beard



Barberousse



Mary Read



**VS 504 - MADAME DE LESCURE
PUIS MARQUISE DE LAROCHEJAQUELEIN**

Devenue veuve, Madame de LESCURE épousa en seconde noce Louis de la ROCHEJAQUELEIN frère de Monsieur HENRI. Survivante à la tragédie c'est sous ce nom qu'elle écrivit ses célèbres mémoires qui demeurent un des rares témoignages vécus de cette époque.

**VS 505 - CHARLES MELCHIOR ARTHUR DE BONCHAMPS
(1760 - 1793)**

Noble par ses origines, étant Capitaine des Grenadiers en 1791, il démissionnera plutôt que de prêter serment à la Nation, comme l'exige l'Assemblée Nationale. Vivant retiré en son château de la Baronnière il prend le commandement de l'Armée de la LOIRE à la demande pressante des insurgés de la région. D'une instruction élevée et d'une vive intuition, il se montrera l'un des meilleurs tacticiens de l'Armée Catholique et Royale. Mortellement blessé à la bataille de CHOLET, le 17 Octobre 1793, il convaincra ses hommes rendus furieux d'accorder le pardon aux 5.000 prisonniers Républicains qu'ils s'apprêtaient à exécuter.



VS 504



VS 505



GV 581 - CAVALIERS DES " MOUTONS NOIRS "
ARMÉE DE CHARENTE

Ces rudes hommes du pays de Retz se chargeaient d'occuper leur territoire pour l'interdire à l'ennemi, ou l'en chasser. Buveurs, ripailleurs, ils scandalisent les populations prudes et dévotes qui les surnomment " Moutons Noirs " car ils dépouillent et laissent à nu tous les endroits où ils passent. La selle de leur monture est recouverte de peau de mouton noir.

GV 582 - PIERRE MAINDRON - SONNEUR DE CORNE
CAVALIER DE L'ARMÉE DU CENTRE

Né en 1766 à Bleure dans le pays de Chauché, il était le cocher de Thérèse de Montaudouin, son amie d'enfance et régisseur du château de Rapatelière.

Le 13 Mars 1793, engagé dans l'insurrection, il prend part au combat de Saint Fulgent au côté de Royrand, chevauchant sa fidèle jument Robine.

Robine mourût âgée de 30 ans, elle avait été avec son maître de toutes les batailles.

GV 583 - JEAN REMI TONNELET - SONNEUR DE TROMPE
ARMÉE DE TALMONT

Né dans le village de "tout le monde " près de Maulvrier il était garde-chasse de son état.

Sonneur dans l'armée de Talmont, le 14 Mars 1793 il rejoint l'armée de Stofflet et participe à la prise de Vésins entre autres.

Pendant les combats, il commanda ses hommes en sonnant de sa trompe.

Sa femme prit part à tous les combats à ses côtés.



GV 581

P.S.



GV 582

P.S.



GV 583

P.S.



GV 584 - JOUEUR DE BINIOU

Le biniou instrument traditionnel du Pays Breton faisait entendre sa musique à fêtes et veillées, durant le conflit insurrectionnel.

Il fût au Chouans ce qu'était trompettes et tambours à l'armée Républicaine.

- GV 585 A - CHOUAN BRETON EN VESTE**
- GV 585 B - CHOUAN BRETON EN VESTE AVEC FAUX**
- GV 586 A - CHOUAN BRETON EN PEAU DE BIQUE**
- GV 586 B - CHOUAN BRETON EN PEAU DE BIQUE AVEC FAUX**

En 1794, chef d'un des sept cantons du Morbihan, il avait la tâche de recruter des hommes pour combattre l'ennemi Républicain.

Au combat de Guéménéë, il reçoit deux coup de feu lui blessant la jambe et le pied.

Plus tard, attaquant un dépôt ennemi il fera une prise de guerre considérable en enlevant cent charrettes de poudres. Peu apprécié des nobles pour son caractère indépendant, il est très populaire auprès de ses hommes qui le pleureront longtemps lorsqu'il mourra peu après avoir été fait prisonnier, le 26 Juin 1798 au château de Pontivy où il était incarcéré.

Ses hommes disaient de lui " Né parmi les paysans". Il vivait comme eux, avec eux.



GV 584



GV 586 B



GV 585 B



GV586 A



GV 585 A



GV 592 - CHANTEUR DES RUES ORGANISTE BARBARE

GV 593 - CAVALIER REGIMENT DE LA REINE MERE 1680



GV 592



GV 593



VS 506	-	SANS CULOTTE
VS 506 A	-	DRAPEAU
VS 506 B	-	PIQUE AVEC TETE
VS 506 C	-	PIQUE

VS 507	-	OFFICIER VENDEEN
--------	---	------------------



VS 506



VS 507



- FM 401 - POMPE A BRAS 1900 COMPLETE
- FM 402 - PREPARATION POMPE A BRAS
- FM 403 - NETTOYAGE POMPE A BRAS

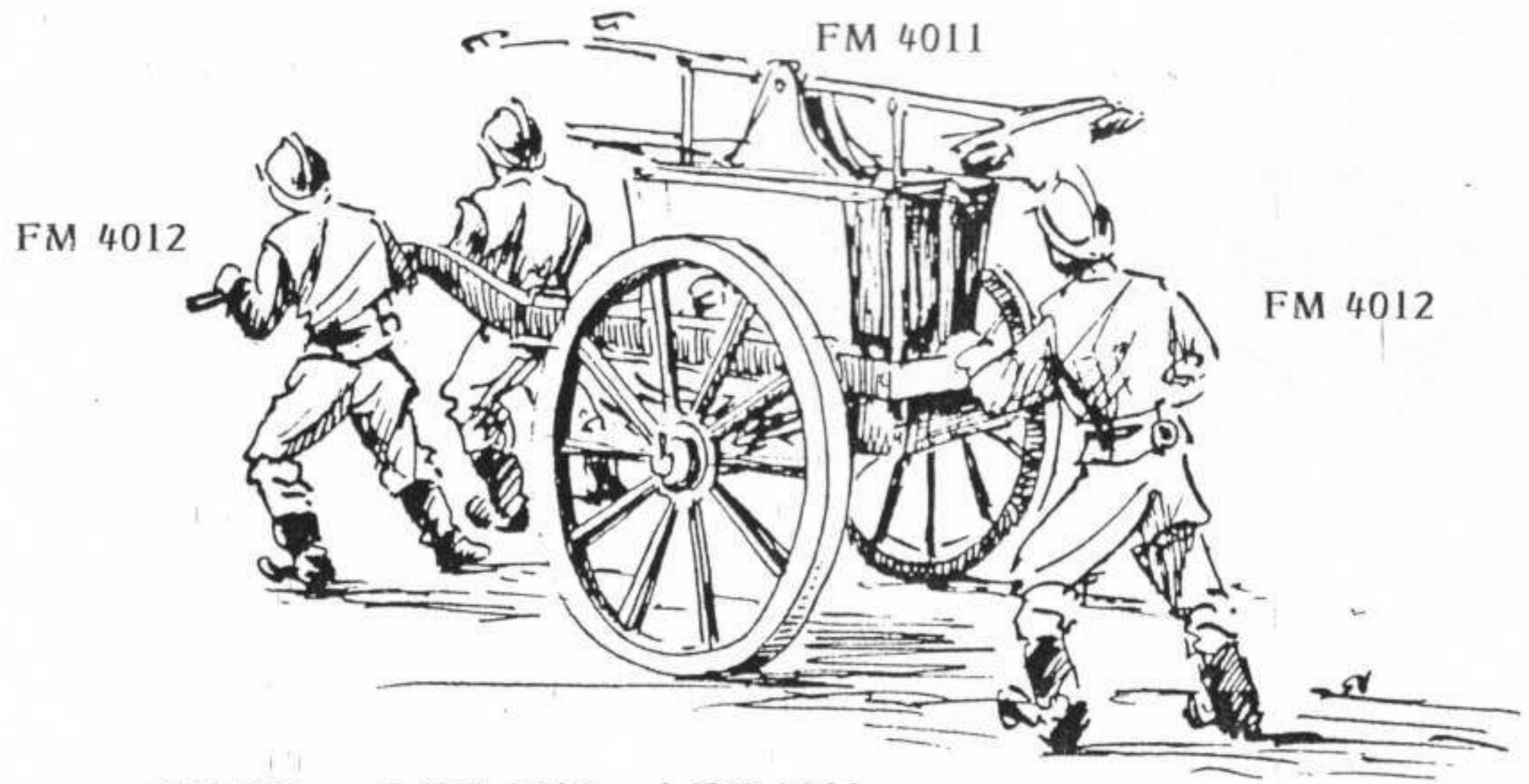

$$\text{FM 401} = 3 \text{ FM 4012} + 1 \text{ FM 4011}$$

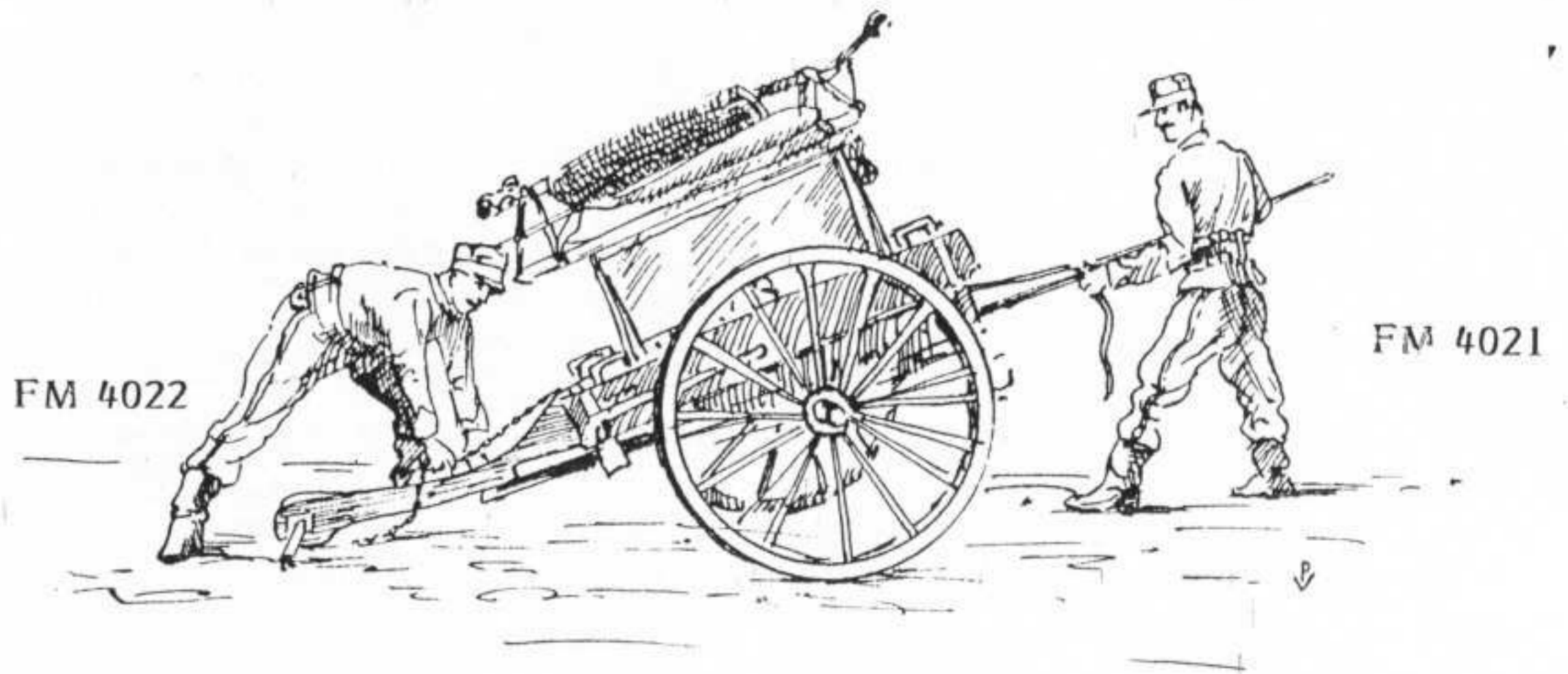

$$\text{FM 402} = 1 \text{ FM 4021} + 1 \text{ FM 4022} + 1 \text{ FM 4011}$$

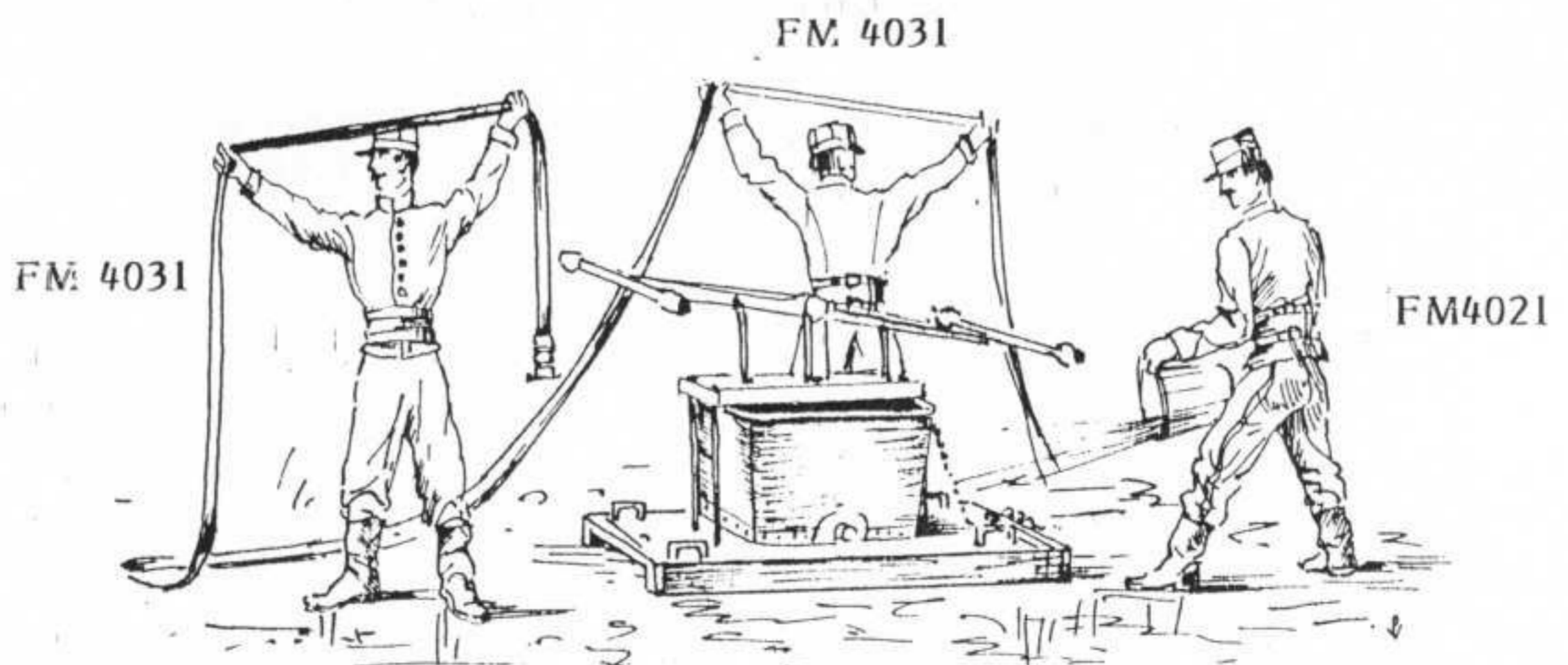

$$\text{FM 403} = 1 \text{ FM 4021} + 2 \text{ FM 4031} + 1 \text{ FM 403}$$



FM 404 - PEUGEOT 402

Offert par Jean-Pierre PEUGEOT, qui à effectué son Service National dans le corps des Sapeurs-Pompiers de PARIS, et qui s'étonnait de voir la Garde au Drapeau défilé à pieds, ce véhicule fut l'unique modèle de la marque en service dans ce corps prestigieux.

Durant la période de la guerre 39-45, le véhicule aurait été noir. La carrosserie fut ensuite repeinte en rouge. Les banquettes étaient de cuir fauve. Les fanions latéraux sont aux armes de PARIS sur fond bleu marine bordé et frangé or.

Les insignes de portières à l'emblème du corps sur fond de la carrosserie.

Immatriculation : 2314 RL 8

Il défila le 14 Juillet 1945 avec, fixée sur la calandre une plaques aux couleurs des drapeaux alliés : Britanniques - Français - Américains, dans l'ordre successif, à l'horizontale.

- FM 4041 - CHAUFFEUR
- FM 4042 - OFFICIER
- FM 4043 - PORTE DRAPEAU
- FM 4044 - DRAPEAU
- FM 4045 - POMPIER AVEC PISTOLET

**FM 405 - GARDE AU DRAPEAU A PIED DES
POMPIERS DE PARIS**

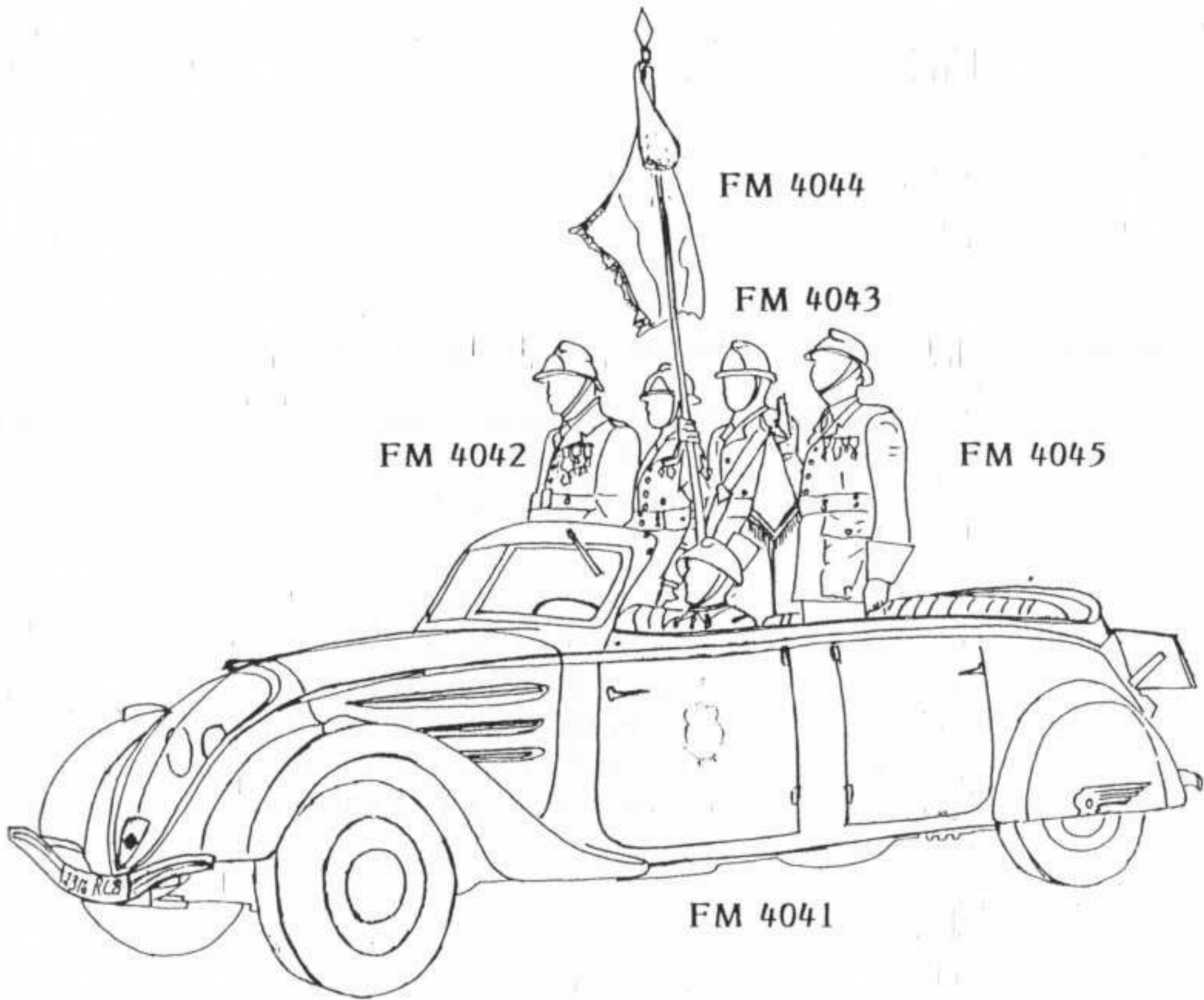

FM 404 = IFM 4041 + IFM 4042 + IFM 4043 + IFM 4044 + IFM 4045



FM 409 - CITROEN SM PRESIDENTIELLE

Elisabeth II d'Angleterre en compagnie de Georges Pompidou
lors de sa visite du 15 Mai 1972.
Le chauffeur etant Guy Chamballon.

FM 4091 - GEORGES POMPIDOU
FM 4092 - ELISABETH II D'ANGLETERRE
FM 4093 - CHAUFFEUR GUY CHAMBALLON
FM 4094 - CHEF-D'ETAT MAJOR

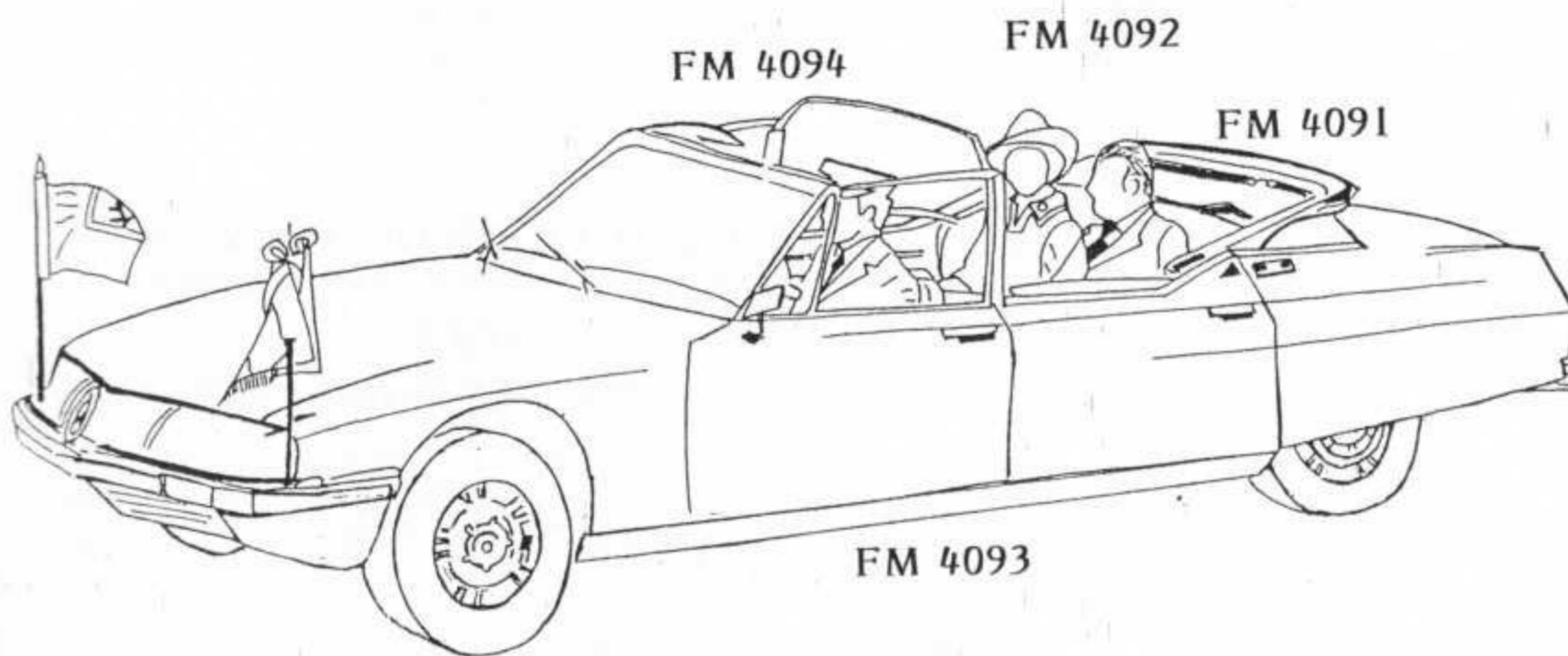

FM 409 = 1FM 4091 + 1FM 4092 + 1FM 4093 + 1FM 4094

FM 410 - ACMAT TPK 4.20. VCT

Le Prince Charles d'Angleterre en compagnie de François Mitterand lors de sa visite du 11 Novembre 1988.

FM 4101 - PRESIDENT FRANCOIS MITTERAND
FM 4102 - GENERAL EN CHEF DES ARMEES
FM 4103 - CHAUFFEUR - GSPR
FM 4104 - PRINCE CHARLES D'ANGLETERRE

FM 411 - ACMAT TPK 4.20. VCT

Visite de Jean-Paul II en pays africain.

FM 4111 - PAPE JEAN-PAUL II
FM 4112 - EVEQUE AFRICAIN
FM 4113 - CHAUFFEUR

FM 4102

FM 4101

FM 4104

FM 4103

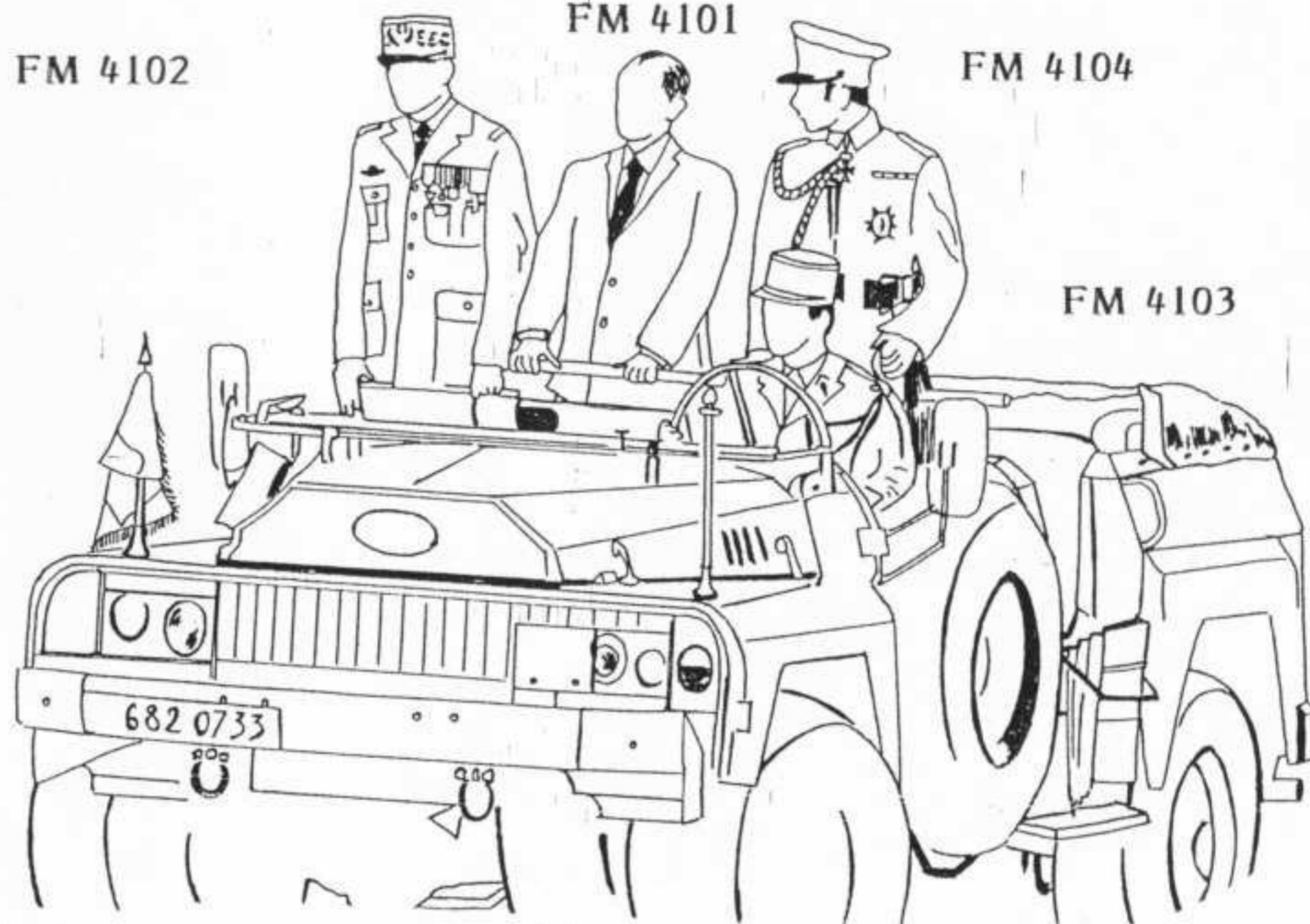

FM 4112

FM 4111

FM 4113

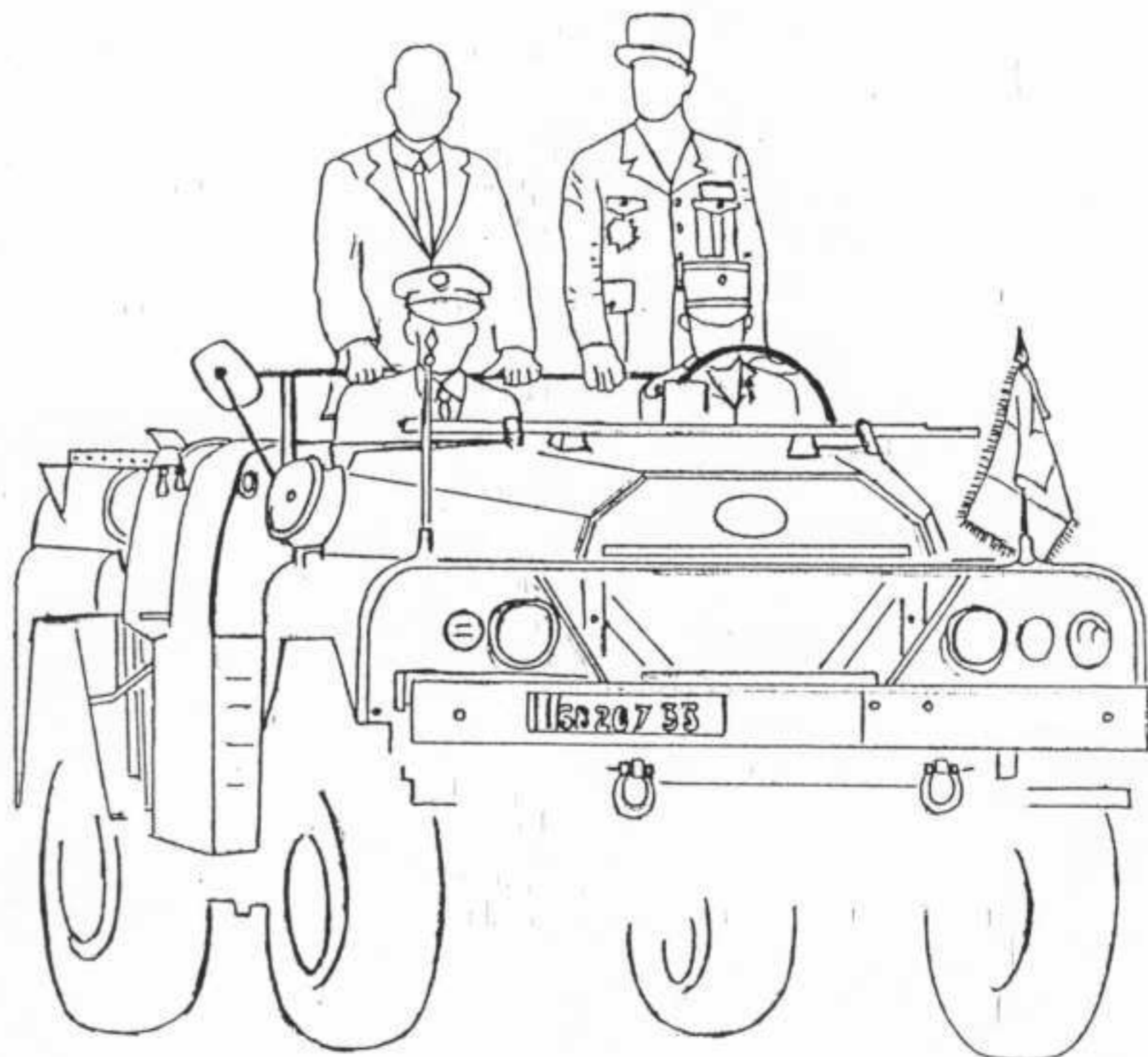
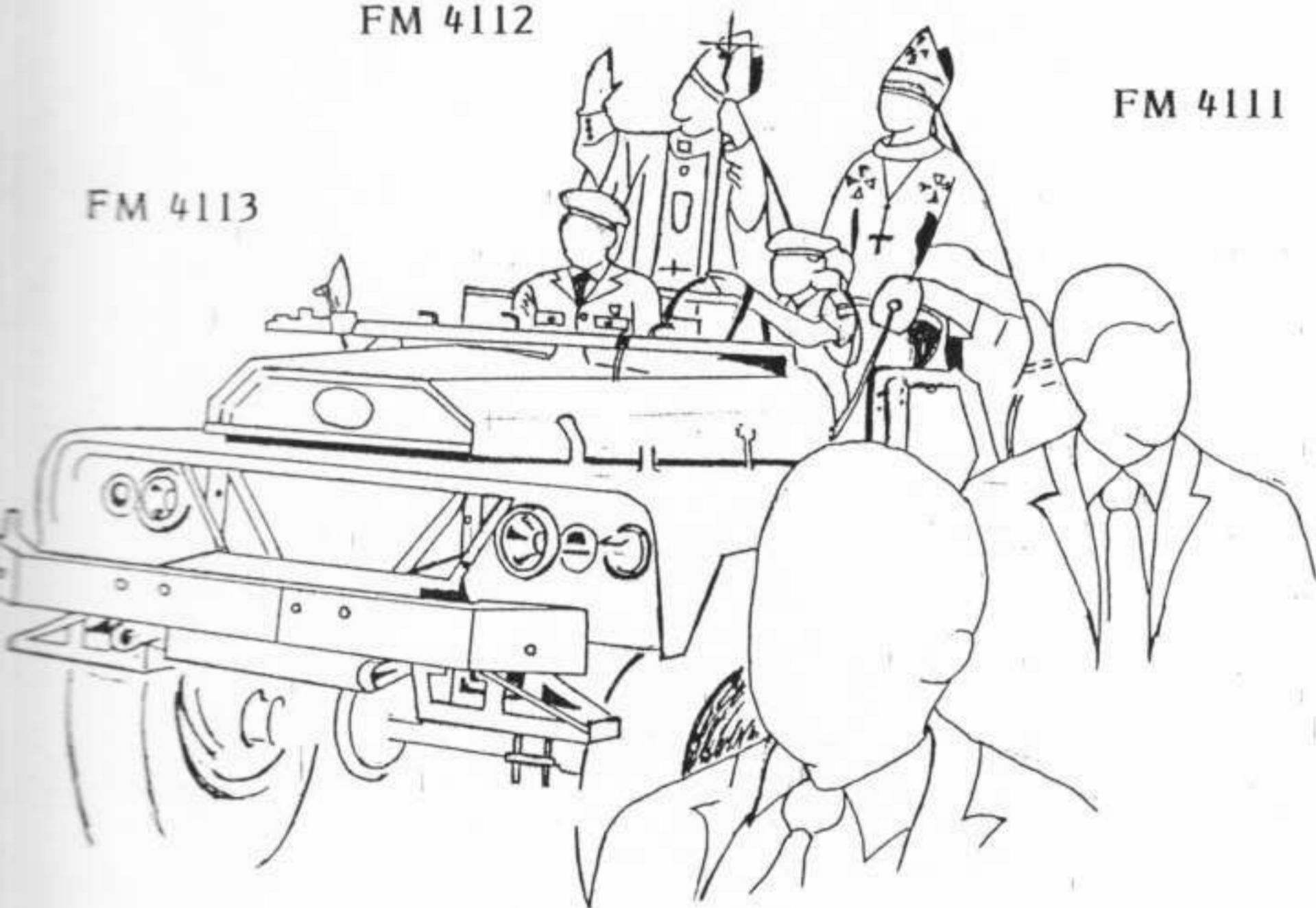



FIGURINES DE COLLECTION PLASTIQUE 90 mm



PL 901 Grenadier à cheval
Garde Impériale

PL 901 Mounted Grenadier of
the Guard on foot

PL 901 Granatiere a cavallo della
Guarda imperiale

FRANCE METALLIZING - 36 rue Charron - 93300 AUBERVILLIERS